

ご使用前にこの「取扱説明書」をよくお読みいただき、正しくご使用ください。とくに「安全上のご注意」は必ずお読みください。お読みになった後は「保証書」と共に大切に保管してください。また、わかりやすいところに置いて、必要な時にいつでも見られるようにしてください。

目次

ご利用にあたってご注意願いたいこと	1
安全上のご注意	2
各部の名称	6
設置方法	9
ご使用方法	12
ボトルの入れ方と並べ方	13
温度調節のしかた	14
ワインについての豆知識	15
お手入れの仕方	16
こんなときには	17
故障かなと思ったら？	19
アフターサービスと保証について	21
仕様	22

VINTEC

ワインセラー

V120SP

V120SG

取扱説明書



ご利用にあたってご注意願いたいこと (安全上のご注意)

ご使用の前には、この「安全上のご注意」をよくお読みください。いずれも安全に関わる重要な内容ですから、必ずお守りください。そして正しくお使いください。

ここに記したのは、ワインセラーを安全にお使いいただき、あなたや他の人びとへの危害・損害を未然に防ぐためのものです。その内容によって、「警告」と「注意」に区分しています。それぞれの表示の意味は、以下の通りです。



人が死亡または重傷を負う可能性が想定される内容



人が傷害を負う可能性及び物的損害の発生が想定される内容

図記号の意味



「警告」や「注意」を促す事項を表しています。



「禁止」を表しています。



必ずしていただきたいことを表しています。



「高温注意」を表します。

高温部でやけどする可能性があります。



「感電注意」を表します。

感電する可能性があります。



「破裂注意」を表します。

記載した条件で破裂する可能性があります。



「指づめ注意」を表します。

指や手をはさむ可能性があります。



「回転物注意」を表します。

モーターファンなど回転物があり傷害の可能性がります。



「接触禁止」を表します。

特定した場所に手を触れないでください。



「水ぬれ禁止」を表します。

水をかけることで感電等の危険があります。



「分解禁止」を表します。

分解することで感電・火災等の危険があります。



「発火注意」を表します。

記載した条件で発火する可能性があります。

お読みになった後は、お使いになる方がいつでも見られるところに必ず保管してください。

⚠警告（安全上のご注意）

次の様な場所には据え付けない

- ❗ 次のような場所は避けてください。
- ・ 直射日光や風雨にさらされるところ。
 - ・ 近くに熱源があるところ。
 - ・ 湿気の多いところやホコリの多いところ。
 - ・ 潮風や腐食ガスに直接さらされるところ。



- ・ ヒーターなどの発熱器具の近くには置かないでください。

湿気の多いところや水のかかるところには据え付けない

- ⊘ 禁止
- 地面やコンクリート床など湿気が多いところや、水がかかりやすいところは、サビたり、絶縁が悪くなる恐れがあります。どうしても地面やコンクリート上に置く時は、台などに載せてください。

アース工事を確実に行う

- Ⓛ アース線接続
- 故障などの漏電により、火災・感電する恐れがあります。
- ・ アース工事は販売店に依頼してください。10ページ

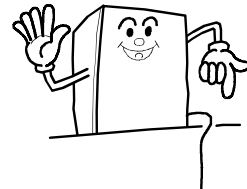

据え付け時に傾きを調整する

- ❗ 傾きを調整する
- ・ ワインセラーの傾きは前後左右とも1°以内になるように必ず調節してください。
- 傾きが大きくと振動、騒音や冷却性能の低下の原因となります。
- ワインセラーのドアを開きどの位置で手を離してもドアが静止しているところが目安です。

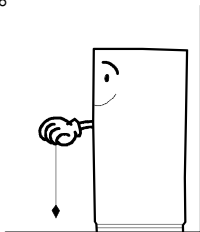

- ・ ワンセラーの水平調整は脚の高さ調整によって行ってください。

万一の地震などによるワインセラーの転倒防止の処置をする

- ❗ 転倒防止する
- 振動により転倒し、けがをする原因になります。
- 万一の地震に備えて安全な固定をしてください。

廃棄時など、ワインセラーを保管する時に幼児が閉じ込められる恐れがある場合、ドアパッキングをはずす

- ❗ 子供が閉じ込められて、事故の原因になります。
- バックングははずす
- また、幼児が遊ぶところにはワインセラーを放置しないでください。

⚠ 警告（安全上のご注意）

電源は交流 100V で定格 15A 以上のコンセントを単独で使用する

❗ 延長コードのご使用、タコ足配線は発熱・火災の原因になります。絶対におやめください。

100V・
15A 以上

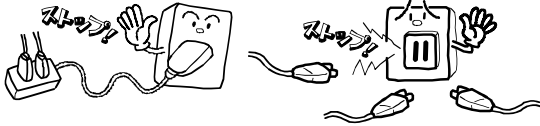

やむをえず使用される場合はお買い上げ先あるいは電気工事店にご相談ください。

電源プラグは根本まで確実に差し込む

❗ 差し込みが不完全な場合、感電や発熱による火災の原因になります。

根元まで
差し込む

電源プラグのほこりは定期的に取り

❗ ほこりなどがたまると絶縁不良になり火災の原因になります。

ほこりを
取る

電源プラグを抜いて乾いた布等でふいてください。

電源プラグの抜き差しは必ずプラグを持つ



プラグを
持つ

コードを持って抜き差しすると、破損・絶縁劣化などにより、感電や漏電の原因になります。

長期間使用しないときは、電源プラグを抜く



プラグを
抜く

絶縁劣化による漏電、火災の原因になります。

・必ずプラグを持って抜いてください。

傷んだコードや電源プラグ・コンセントの差し込みがゆるい時は使用しない



使用禁止

地面やコンクリート床など湿気が多いところや、水がかかりやすいところは、サビたり、電気絶縁が悪くなり、感電や火災の原因になります。

電源コード・電源プラグを傷つけるようなことはしない



禁止

電源コードに重たいものを載せたり、無理に曲げたり、ねじったり、引っ張ったり、束ねたり、加工したり、熱器具に近づけたり、ワインセラーの背面で押しついたりすると電源コードや電源プラグが破損し、故障・漏電・感電・火災等の原因になります。

分解・改造・修理をしない



分解禁止

発火したり、異常動作したりして、火災・感電・けが・やけどの原因になります。修理はお買い上げの販売店にご連絡ください。

ぬれた手で電源プラグを抜き差ししない



ぬれ手
禁止

感電の原因になります。

⚠ 警告（安全上のご注意）

可燃性スプレーを近くで使わない

⊘ 「可燃性・火気注意」という表示のあるスプレーを近くで使用しないでください。引火して火災の原因になります。

使用禁止



扉にぶらさがったり、乗ったりしない

⊘ ワインセラーの安定が悪くなって倒れたり、扉がはずれたりして、けがをする原因になります。特にお子様にはご注意ください。

禁止



本体や庫内に水をかけない

⊘ 漏電による感電・火災・機械部分の故障等の原因になります。

水かけ
禁止

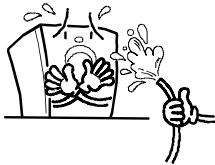

医薬品や学術資料は入れない

⊘ 医薬品や学術資料など温度管理の厳しいものは保存できません。

貯蔵禁止

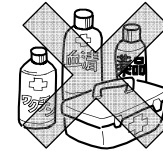

可燃性ガス（プロパンガス、都市ガスなど）もれに気づいた時は冷蔵庫や電源プラグに触れず換気する

ⓘ すぐにガスの元栓を閉め、窓を開けて換気してください。電源プラグを抜くと火花が生じて引火爆発し火災・けが・やけどの原因になります。

換気する

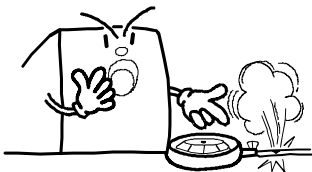

引火しやすいものは入れない

⊘ シンナー、ベンジン、アルコールなど可燃性のものを機械の近くで使用したり、庫内に絶対に入れたりしないでください。爆発や事故の原因になります。

貯蔵禁止

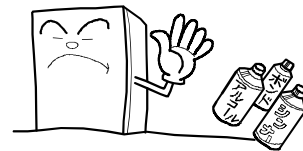

⚠️ 注意（安全上のご注意）

ワインセラーを運搬するときは背面と底面を持って運搬する



指定場所
をもつ

ワインセラーを移動したり、運搬したりするときは、必ず2人以上で静かに運んでください。また、扉の部分は持たないようにしてください。扉がずれたり、ヒンジ部分が破損したりします。運搬するときは、ワインセラー本体を45℃以上傾けないで下さい。

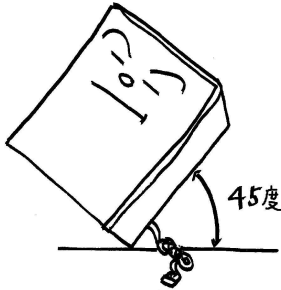

扉の開閉は必ず取っ手を持って行う



取っ手
をもつ

扉の側面をもって開閉すると指をはさんでけがをする原因になります。

背面の機械部分には手を入れたり圧縮機にふれたりしない



接触禁止

運転中は高温になりますので、やけどやけがの原因になります。

冷却器はぬれた手で触れない



ぬれ手
禁止

低温のため、凍傷の原因になります。

扉のガラスに衝撃を与えない



禁止

扉のガラスに物を当てたり、力を加えたり、乱暴な開閉をしたりすると、ガラスが割れる可能性があります。また、ガラスの破片などでけがをする可能性があります。ワインの出し入れをする場合などにも、ご注意ください

⚠️ ワインの保証はいたしません

ご収納のワインの保証はいたしませんのでワインセラーの調子が良くなければ、ワインをワインセラーから出して冷暗所などに保管してください。

各部の名称

・標準扉 V120SP



・操作パネル詳細

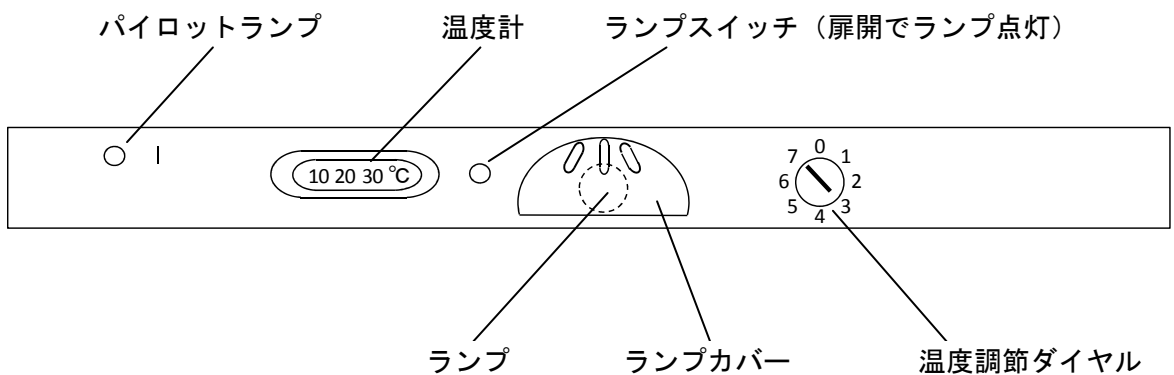

各部の名称

・ガラス扉 V120SG

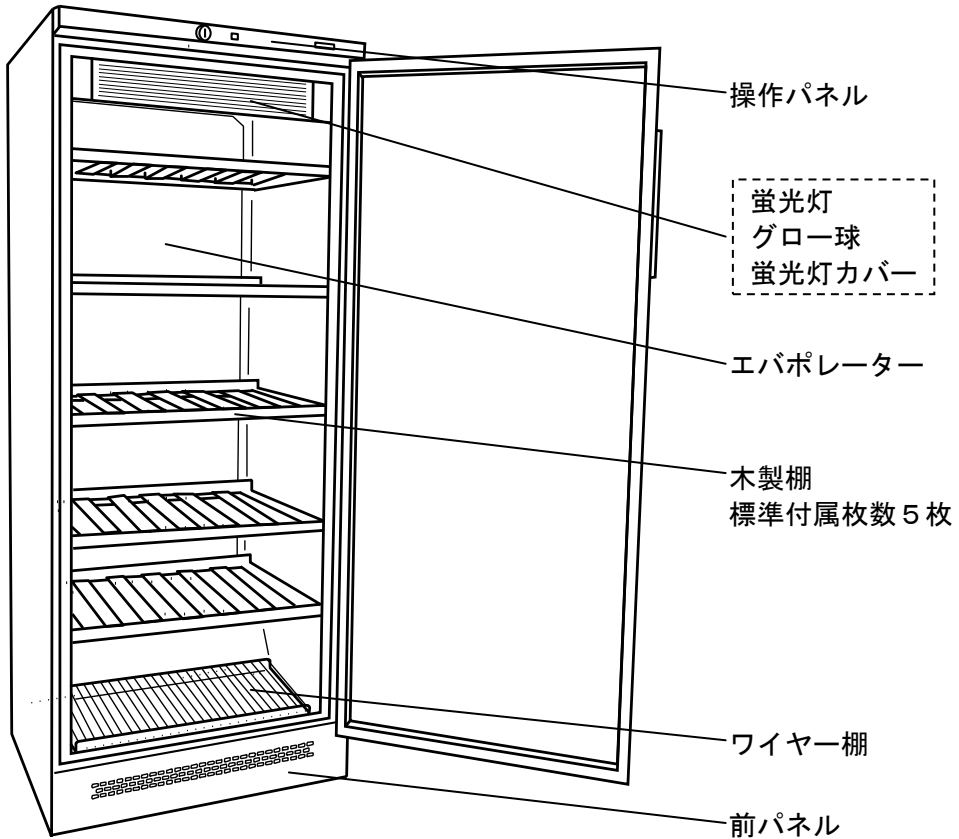

・操作パネル詳細

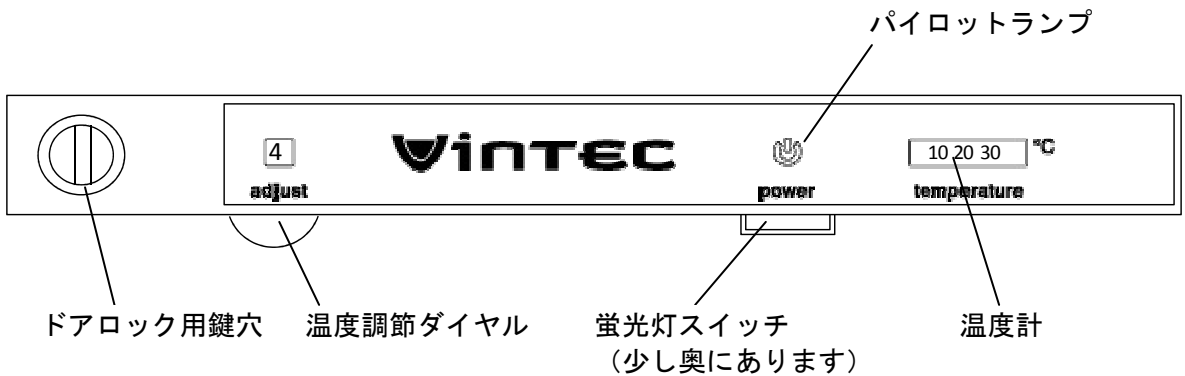

各部の名称

・背面（2機種共通）

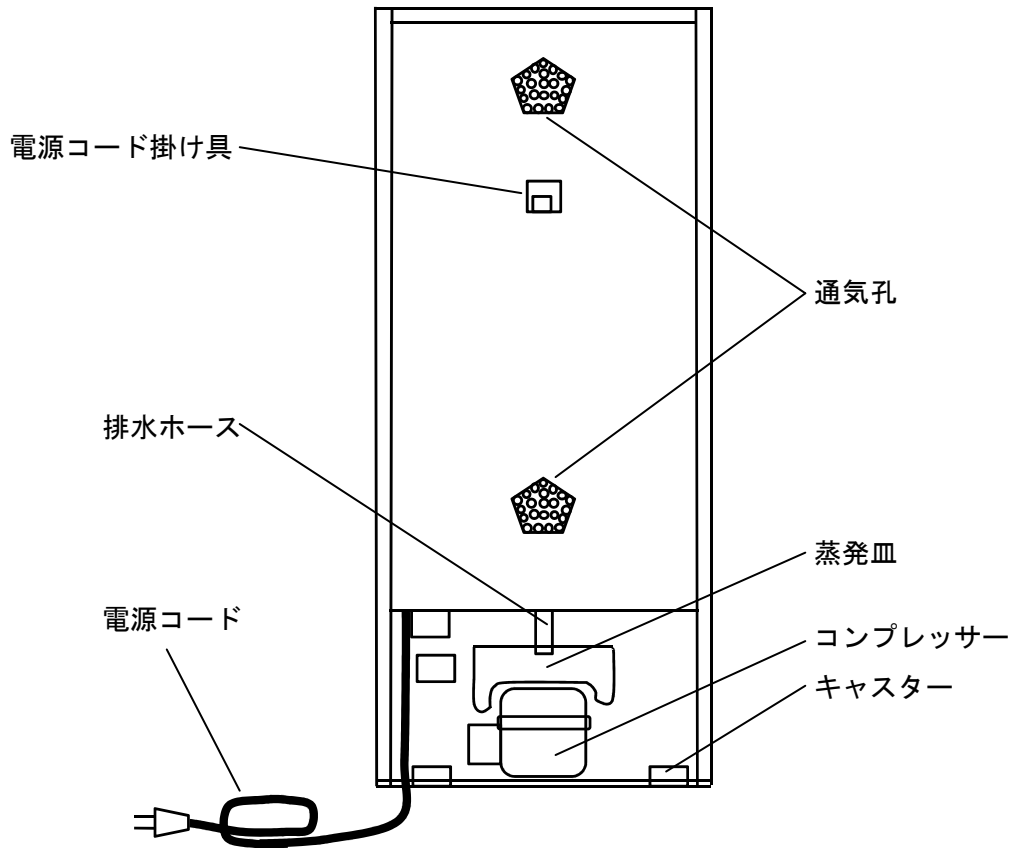

お願い

・通気孔をふさがないでください。
庫内をワインの保管に適した湿度に維持できなくなります。

設置方法

ワインセラーの設置

お買い上げの本体を開梱したら、製品に傷、変形その他外観上の問題がないことを確認してください。

梱包に使われた保護材やテープを取り除くときは、製品を傷つけないようご注意ください。

本体のドアを開け、中の付属品が全部そろっていることを確認してください。

電源ケーブルは、本体の他の装置に触れないよう外に出しておいてください。

本体を設置場所に移動してください。**本ワインセラーの使用環境は16～32℃です。室内で使用することを推奨します（本ワインセラーには庫内加熱機能はありません）。**

庫内の付属品などを取り外してください。

扉を閉め、密閉されているか確認してください。

棚をお好みの位置にセットし、ワインを収納してください。



重要

ワインを収納した状態では決して移動させないで下さい。



設置に関するご注意

ワインセラー設置時には次のことに注意してください。

- ・床がじょうぶで水平なところに設置してください。
- ・ワインセラーと周囲とのすき間を確保してください。
☞ 10 ページ
- ・コンプレッサーの放熱は図のように周囲空気を前パネルから吸い込んで上面奥から排出しますので吸い込み口と排出口を塞がないでください
- ・周囲に熱を発するものを置かないでください。
- ・湿気が多いリネン置場、洗濯室、浴場、台所等には設置しないでください。
- ・電源は必ず専用のコンセント（单相 100V±10V 電流容量 15A 以上）からお使いください。
- ・延長コードやテーブルタップ・分岐ソケットのご使用はおやめください。
- ・アースは必ず取付けてください。

☞ 10 ページ

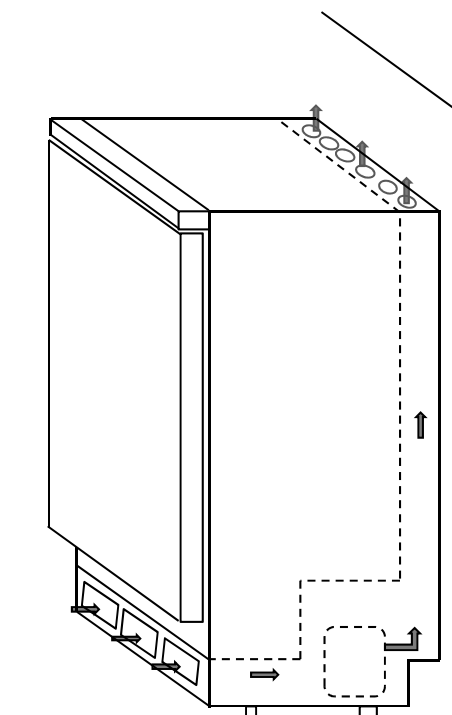

設置方法

重要 据え付け寸法

- ・ワインセラーを設置する場合、本体と壁・天井とのすき間は下図の寸法を確保してください。すき間が少ないと冷却力が低下し、電気代のムダになります。また壁材や隣の家具が変色したり汚れたりします。
 - ・ワインセラー天板の排気口を絶対にふさがないでください。
 - ・ワインセラー背面の通気孔を絶対にふさがないでください。☞ 8 ページ
 - ・扉を開いて棚をスライドさせて手前に出せるように、右壁と扉の間隔は下図の寸法を確保してください。扉を全開にしないと棚をスライドすることはできません。
- なお、ワインセラーを2台以上並べる場合は、各ワインセラー同士のすき間は25mm以上確保してください。

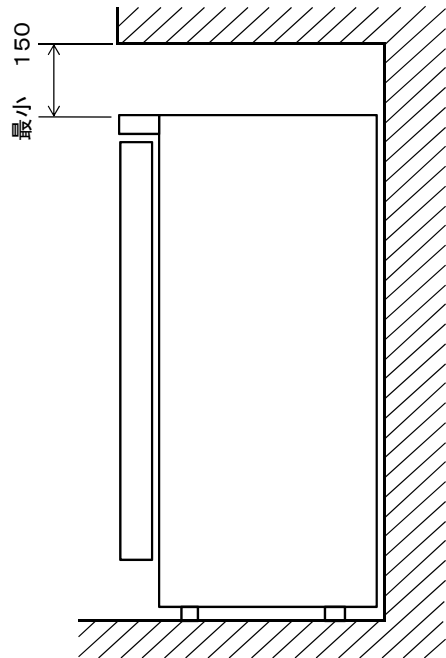
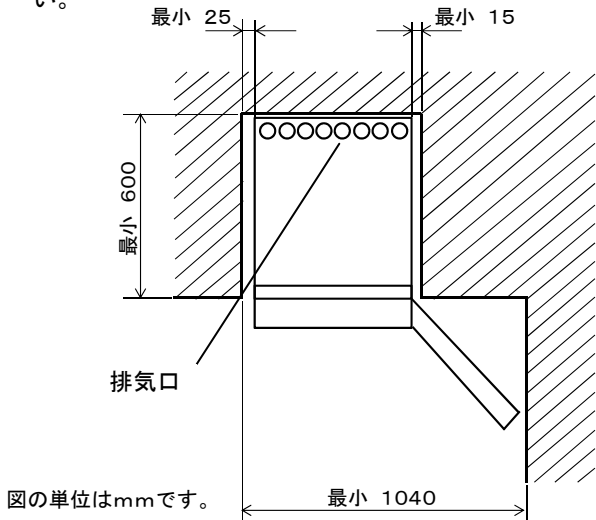

⚠ 警告



電源コードをワインセラー背面で押しつけない。

禁止

電源コードや電源プラグが破損し、故障・漏電・感電・火災等の原因になります。

アース線の接続について

感電防止のため、アース（接地）してください。

次の場所で使うときは、アース（接地）および漏電ブレーカーを取り付けてください。

- ・地下室など湿気の多いところ
- ・土間や洗いの床など水気のあるところ

次のようなところには接続しないでください。

- ・水道管やガス管（爆発や引火の危険があります）
- ・電話線や避雷針のアース（落雷のとき危険です）

⚠ 警告



アース線を確実に取り付ける。

確実に取り付ける

アースが不完全な場合、故障や漏電時に感電する原因になります。

コンセントにアース端子がある場合

付属のアース線をコンセントのアース端子に接続してください。

コンセントにアース端子がない場合

お買い上げの販売店または電気工事店に依頼し、D種設置工事（有料）してください。

特に水気（湿気）の多いところに据付ける場合

アース（接地）の他に漏電ブレーカーの設置が義務づけられています。取付工事（有料）はお買い上げの販売店にご相談ください。

設置方法

！重要

お買上げのワインセラーの足は、ワインセラーを水平に置くために、前脚の高さが調節できるようになっています。設置時は前パネルを外して、付属スパナで前部左右の足を回して調節して下さい。前パネルは標準扉：はめこみ式、ガラス扉：ビス止め式となっております。調整後に、ワインセラーが傾いていないことを確認してください（水準器による確認をおすすめいたします）。

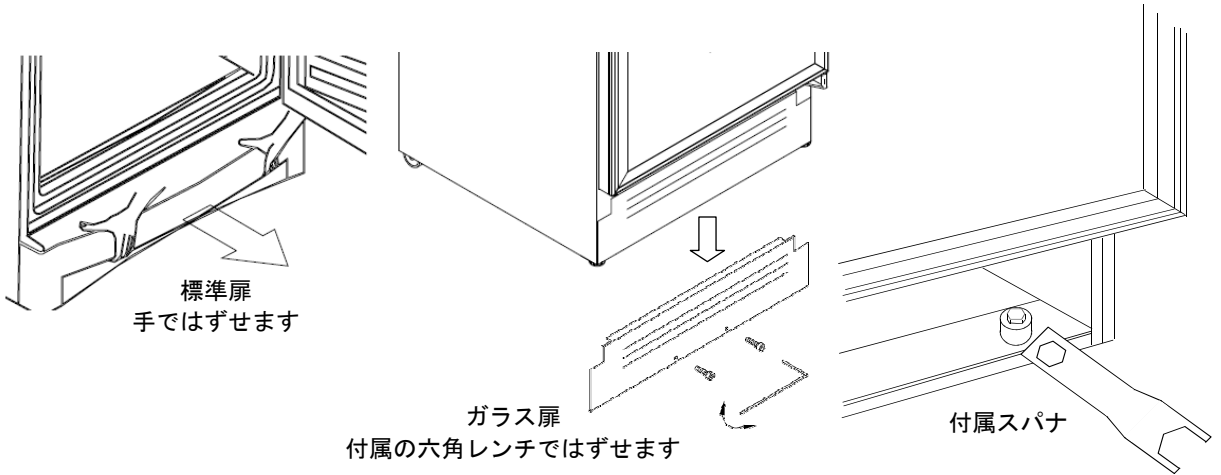

！重要

設置してから24時間は電源プラグを差し込まないでください。

ワインセラーを別の場所に移動する場合は、立てたまま横に傾けて運びます。なおその際は、電源ケーブルの出口側が下がるように傾け、また45度以上は傾けないようにしてください。

上記事項を守らずに設置・通電した場合は、オイル不足によるコンプレッサーのブレイクダウンや毛細管内部でのオイル詰まり、オイルの凝結による冷媒ガス循環不能などの故障が発生します。

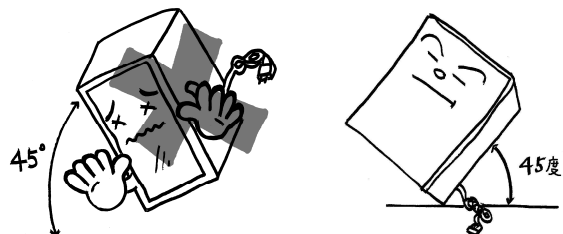

ご使用方法

お使い前の準備

- ①ワインセラーの内部を柔らかい布でからぶきしてください。



- ②単独で交流100V15Aの専用コンセントを使用し、電源プラグを根元までしっかりと差し込んでください。

注意

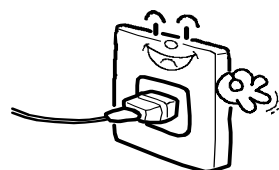

- ③庫内が適温になってからワインを入れて下さい。
(参考) 庫内が空の状態のとき、常温から約14℃になるまで2～3時間です。

- ④ボトルや包装類が汚れている場合は、からぶきしてから庫内に入れてください。
ボトルは木製棚のくぼみに合わせ、入れてください。



- ⑤効率よく庫内空気を循環させるためにワインを各棚にまんべんなく貯蔵して下さい。

ボトルの入れ方と並べ方

庫内の木製棚は通常仕様または貯蔵仕様でお使いいただけます。
どの木製棚にもくぼみがあり、ボトルを安全に収納することができます。

●通常仕様にする場合

- ・木製棚を内箱のご希望の位置に挿入してください。
- ・木製棚の使用枚数はお好みに応じて選べますが標準付属枚数と最大使用枚数は下記の通りです。
標準付属枚数：5枚／最大使用枚数：8枚
- ・木製棚は図のようにストッパーがある部分が後方になるように挿入してください。
- ・ボトルの収納は6か所のくぼみに栓が前方（底が後方）になるようにして、ボトルの底が木製棚のストッパーに突き当たるように入れてください。

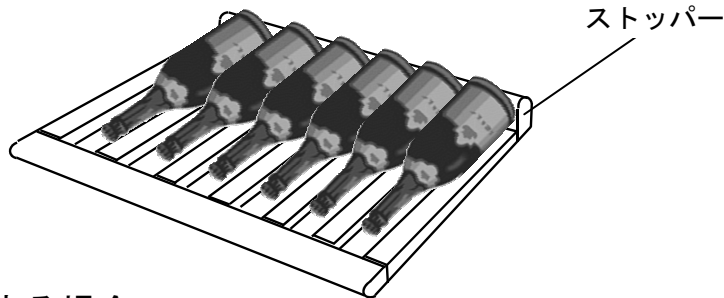

●貯蔵仕様にする場合

- ・ボトルの底が後方のエバポレーターに触れないように積み重ねてゆきます。
下から2段目3段目は木製棚のストッパーよりも上になりますので、ご注意ください。
- ・ひとつの木製棚に収納できるボトルの数は下図のように3段積みで17本までが目安です

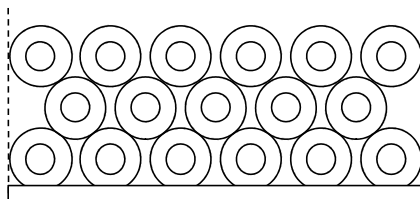

❗ 収納に関するご注意 (1)

お手持ちのワインだけで庫内が一杯にならない場合でも、ワインセラーの上下いずれかに偏った収納は避け、ボトルを全段の木製棚に均等に振り分けるようにしてください。

❗ 収納に関するご注意 (2)

ボトルの底が庫内背面に触れないよう注意して下さい。

庫内背面にはエバポレーター（冷却器）が設置されており、ボトルの底が背面に接触すると、ワインが劣化する可能性があります。

温度調節のしかた

！重要

本ワインセラーの使用周囲温度は16～32℃です。

本ワインセラーに庫内加熱機能はありませんので、冬場など周囲温度が15℃以下になると、庫内温度は周囲温度に影響され、ほぼ周囲温度と同じになります。

ただし、ワインの保存温度はどの種類のワインも9～15℃とされていますので、その温度以下の低温状態が長期間続かない限り、ワインの劣化につながることはありません。

お買い上げのワインセラーは、工場出荷時に下のように設定されています。

機種	標準扉V120SP	ガラス扉 V120SG
ダイヤル初期設定	3	4

- ・ 庫内温度はお好みにより変更することができます。
- ・ 操作パネルの温度調節ノブでダイヤル位置を変えて温度調節を行ってください。
ダイヤルは“0”から“7”へは回りません。
- ・ 操作パネルの温度計で庫内温度を確認できますが、温度調節の効果が確認できるまで約24時間掛かります。

ダイヤル	庫内温度（目安）	使い方
6～7	約8～10℃	強く冷やしたいとき。夏期など周囲温度が高いとき
3～5	約10～15℃	通常ご使用になるとき
1～2	約15～18℃	あまり冷やす必要がないとき
0	—	運転を止めたいとき

・ 庫内温度は使用状態（周囲温度、設置環境、ドアの開閉、ワインの収納量など）により変わります。

！重要

庫内温度は季節の温度変化のより変動します。庫内温度がお好みの温度よりずれた場合はその都度、操作パネルにある温度調節ノブで調節してください。

また 特に季節の変わり目など庫内温度と周囲温度の差が少ない場合はコンプレッサーの稼働時間が極端に短くなり、庫内温度が周囲温度の影響を受けやすくなりますが故障ではありません。

！重要

ガラス扉のワインセラーは標準扉のワインセラーに比べて外気温の影響を受けやすく、周囲環境によっては庫内温度むらが発生します。

あらかじめご了承ください。

ワインについての豆知識

当社のワインセラーは、お手持ちのワインを最適の条件で保存し、味わっていただけるよう工夫されています。

ワインは非常に長い時間をかけてゆっくりと熟成する飲み物で、その熟成には特殊な環境が必要です。

保存に適した温度はどのワインも同じ。ワインによって異なるのは、飲みごろ温度です。

ワインを上手に保存するためのヒントは、産地の天然ワインセラーにあります。大切なのは温度計の数字ではなく、温度が常に一定であること。つまり、ワインセラーの庫内温度が9℃から15℃までの間の何℃であろうと、その温度が急激に上下さえしなければ、ワインの保存には最適の環境ということになります。

ワインの種類によって温度が違うのは、ワインの飲みごろ温度であり、保存（熟成）温度はどのワインも9℃～15℃とされています。

ワインセラー庫内の温度や湿度の異常に気づいたら、その状態を長時間放置せず、早目の対処で大切なワインをお守りください。



お手入れの仕方

⚠警告



お手入れのときは電源プラグをぬく



感電やけがの原因になります。また、ぬれた手で電源プラグを抜き差ししないでください。



分解・改造・修理をしない

分解禁止

火災・感電・けが・やけどの原因になります。修理はお買い上げの販売店にご連絡ください。

⚠注意



ワインセラー底面に手や足を入れな

接触禁止

い。鉄板などでけがをする原因になります。



背面の機械部分に手を入れたり、圧縮機にふれたりしない

接触禁止

高温のため、やけどやけがの原因になります。

●お手入れのポイント

- ・普段はからぶきしてください。
- ・ドアパッキング
ワインなどがついたままにしておくと、早くいたみます。とくに、下の方はよごれやすいところです。よく拭きとってください。
- ・年に1回以上、中のボトルを全て取り出し庫内全体の清掃を行ってください。



●お手入れの方法

- ①電源プラグを抜いてください。
- ②柔らかい布にぬるま湯か中性洗剤を含ませて、ふいてください。
中性洗剤を使用したあとは、必ず水ぶきして、さらにはからぶきしてください。



●お手入れ後の点検

感電や火災などの発生を防ぐために、次の点検をしてください。

- ・電源コードに亀裂や傷がありませんか？
- ・電源プラグに異常な発熱がありませんか？
- ・電源プラグをコンセントにしっかり差し込みましたか？
- ・もしご不備な点がありましたら、すぐにお買い上げの販売店へご連絡ください。



お願い

- ・次のものは使わないでください。塗装面や部品を傷めます。液性欄にアルカリ性または弱アルカリ性と記載されている洗剤。
(プラスチック部品が割れたり、プラスチックの表面が黄変したりします)
みがき粉、粉石けん、タワシ、アルコール(エタノール・メチルアルコールなど)、ベンジン、シンナー、石油、酸、ワックス、熱湯など。
(プラスチック部品が割れたり、塗装面を傷めたりします)
- ・化学ぞうきんをご使用の際は、その注意書に従ってください。
- ・食用油およびかんきつ類の皮に含まれる汁が付いた場合は、すぐにふき取ってください。
プラスチックが変色したり、割れたりします。

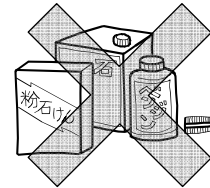

!重要

お買い上げのワインキャビネットを長くお使いいただくためにも、定期的な点検を行ない、何か異常があればお買い上げの販売店にご相談ください。

こんなときには

庫内灯／蛍光灯／グロー球を交換するとき

標準扉 V120SP

⚠警告



プラグ
を抜く

庫内灯を交換するときは、
電源プラグをぬく

感電やけがの原因になります。
また、ぬれた手で電源プラグを
抜き差ししないでください。

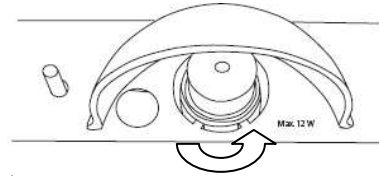

- ①電源プラグを抜く。
- ②ランプカバーの下にある庫内灯を反時計方向に回して外す。
・庫内灯は定格10W（最大12W）のものを使用してください。

ガラス扉 V120SG

⚠警告



プラグ
を抜く

蛍光灯、グロー球を交換する
ときは、電源プラグをぬく

感電やけがの原因になります。
また、ぬれた手で電源プラグを
抜き差ししないでください。

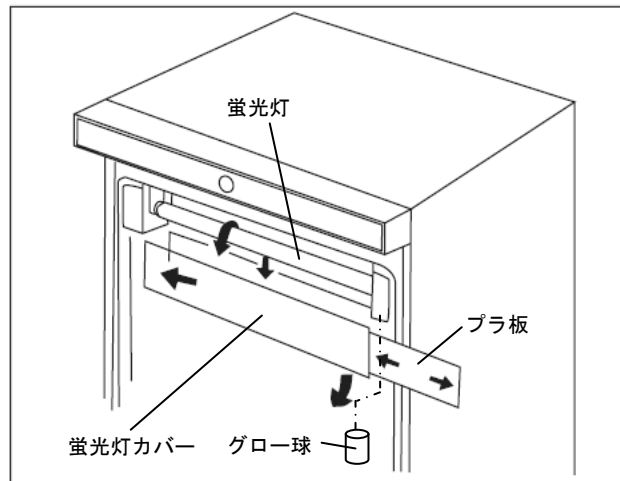

●蛍光灯の交換

- ①電源プラグを抜く。
- ②蛍光灯カバーを左側に押し付けて少し上に上げてから右端を下げて外す。
・蛍光灯カバーの裏面にはプラ板が取り付けられていますので外さないでください。
- ③蛍光灯を手前に2回転して蛍光灯を外す。
- ④交換する蛍光灯をはめてから、奥側に2回転して（カチッと音がします）蛍光灯を固定する。
・交換する蛍光灯は定格15Wのものを使用してください。
- ⑤蛍光灯カバーを元通りにはめる。

●グロー球の交換

- ①電源プラグを抜く。
- ②蛍光灯カバーを左側に押し付けて少し上に上げてから右端を下げて外す。
・蛍光灯カバーの裏面にはプラ板が取り付けられていますので外さないでください。
- ③蛍光灯の右端奥にあるグロー球を反時計方向に回して外す。
- ④新しいグロー球をはめて、時計方向に回してグロー球を固定する。
・交換するグロー球は型名FG-1Pのものを使用してください。
- ⑤蛍光灯カバーを元通りにはめる。

こんなときには

停電したとき

- ・ドアの開閉をできるだけ少なくしてください。
- ・新しいワインの貯蔵は、庫内の温度が高くなりますので、避けてください。

長時間使用しないとき

- ・カビやにおいを防ぐために、庫内を掃除した後に、2～3日ドアを開けて乾燥させてください。

電源プラグを抜いたときやブレーカーが切れたとき

- ・すぐに電源を入れると圧縮機にむりがかかり故障の原因になります。
5分以上待ってから電源を入れてください。

運搬するとき・転居のとき

- ・必ず電源プラグを抜いてください。
- ・ワインを取り出し、背面の蒸発皿に水がたまっている場合、捨ててください。
- ・2人以上で運搬してください。

転居のとき

- ・横積みしないでください。
圧縮機の故障の原因となります。
- ・50/60Hz 共用です。
- ・移動後は、しばらく（約24時間）そのままおいてから運転してください。

⚠注意



指定場所
を持つ

運搬するときは、前面下部と背面上部を持つ

別の場所を持つと手がすべって、けがの原因になります。
必ず二人以上で運搬してください。

ワインセラーを廃棄処分するとき

⚠警告



パッキン
グは必ず

廃棄処分するときは、ドアパッキングをはずす

幼児がとじこめられ、事故の原因になります。
幼児が遊ぶ場所には放置しないでください。

- ・2001年4月施行の家電リサイクル法では、お客様がご使用済みの冷蔵庫を廃棄される場合は、収集・運搬料金と再商品化など料金（リサイクル料金）をお支払いいただき、対象品を販売店や市町村に適正に引き渡すことが求められています。
- ・本製品に使用している断熱発泡ガスはノンフロン断熱発泡材（シクロペンタン）を使用しています。このガスはオゾン層を破壊せず、地球温暖化に対する影響が極めて小さい、地球環境にやさしい物質ですが引火性があります。

故障かな？と思ったら

このようなとき	お調べいただくところ
コンプレッサーが作動しない	<ul style="list-style-type: none"> ・お使いのコンセントに電流がきているかどうか、他の電気製品をつないで確認してください。
コンプレッサーが回りっぱなしになる	<ul style="list-style-type: none"> ・コンデンサー（本体左側面に埋め込み）に手を当ててみてください。 1) コンデンサーが冷たければ、お買上げの販売店にご相談ください。 2) コンデンサーが熱くなっていれば、温度調整ノブのダイヤルをより小さい数字に合わせます。それでもコンプレッサーが止まらない場合には、お買上げの販売店にご相談ください。
全く冷えない	<ul style="list-style-type: none"> ・電源ランプは点灯していますか？ ・電源プラグがコンセントから抜けていませんか？ ・ヒューズやブレーカーが切れていたり、停電ではありませんか？
よく冷えない	<ul style="list-style-type: none"> ・扉の開閉が多すぎませんか？ ・温度調節ダイヤルが“1”側になっていませんか？ ・ワインをつめすぎていませんか？ ・直射日光があたったり、コンロ・ガスレンジのそばではありませんか？ ・半ドアになっていませんか？ ・周囲の風通しが悪くありませんか？
音がうるさい	<ul style="list-style-type: none"> ・床や脚がしっかりしていますか？ ・ワインセラーが水平になっていますか？ ・後側が壁などに当たったり、周囲にお盆や容器などが落ちていませんか？ ・ワインセラーの上に物が置いてありませんか？ ・ワインセラーの運転停止直後や開始時には、コンプレッサーの音がやや大きくなりますが、異常ではありません。
庫内や庫外に水があふれる	<ul style="list-style-type: none"> ・背面下部の蒸発皿に何か物が入っていませんか？ ・庫内下部の奥にある排水樋にごみなどが詰まっていますか？
本体外側に露がつく	<ul style="list-style-type: none"> ・梅雨どきなど湿度が高いとき、外側に露がつくことがあります。これは冷水を入れたコップのまわりに水滴がつくのと同じで、故障ではありません。露は乾いた布で拭きとってください。
ワインセラーの庫内やビンに露がつく	<ul style="list-style-type: none"> ・扉をひんばんに開けたり、長時間開け放していませんか？ ・周囲温度が10℃以下のときや湿度が高いときに露がつくことがあります。露は乾いた布で拭きとってください。

●これは故障ではありません。

水の流れるような音などがする	<ul style="list-style-type: none"> ・これは冷凍機の中の冷媒から発生する音で、停止中も出ることがあります。ときどき、きしみ音がすることがありますが、これは冷却器の周辺材料が収縮・膨張するために発生する音です。
----------------	--

故障かな？と思ったら

左記のことをお調べになり、それでも調子が悪いときは、お買い上げの販売店、または、当社へ、下のことをお知らせください。

お知らせいただきたいこと

- ① 故障の状況（できるだけくわしく）
 - ・ コンデンサーは温かくなっているか（製品の左側面）
 - ・ コンプレッサーは稼動しているか（製品背面下部）
 - ・ 製品の左側面は冷たく（温かく）なっているか
 - ・ 周囲の温度と庫内の温度
 - ・ 温度調節ダイヤルの設定数値
- ② 品番
- ③ 製造番号
- ④ お買い上げ年月日
- ⑤ おなまえ、おところ、お電話番号
- ⑥ 希望訪問日（引き揚げ修理の場合）

！重要

冷却装置の修理は絶対にご自分では行なわず、専門業者に依頼してください。
修理後の再始動は、回路に水漏れ等がないことを業者が確認してから行ないます。
電気回路の修理も、同じく専門の電気工事業者に依頼してください。
電源ケーブルが傷んだり、すり切れたりした場合には、アフターサービス等に交換を依頼してください。傷んだケーブルをそのまま使用することは危険ですのでおやめください。

！重要

当社指定以外の業者等に修理を依頼された場合、当社の保証は適用されませんのでご注意ください。

アフターサービスと保証について

必ずお読みください

保証書について

保証書を別途発行いたします。
所定事項の記入および記載内容をご確認いただき、大切に保存してください。

保証期間について

保証期間は、お買い上げ日より1年間です。
保証期間中でも有料修理になる場合がありますので、保証書をよくお読みください。
修理の際には保証書をご呈示ください。

保証期間経過後、修理依頼される時

保証期間経過後の修理については、お買い上げの販売店またはフジタカサービスステーションにご相談ください。修理によって機能が維持できる場合は、お客様のご要望により有料修理いたします。

補修用性能部品の最低保有期間

補修用性能部品の最低保有期間は、製造打切り後9年です。
・この期間は、経済産業省の指導によるものです。
・補修用性能部品とは、その製品の機能を維持するために必要な部品です。

修理料金のしくみ

修理料金は技術料+部品代+出張料などで構成されています。	
技術料	故障した商品を正常に修復するための料金です。
部品代	修理に使用した部品代金です。
出張料	商品のある場所へ技術者を派遣する料金です。

ご不明な場合は アフターサービスについてご不明な場合、その他お困りの場合は、お買い上げの販売店または当社にお問い合わせください。

- ・お客様からご提供いただいた個人情報は修理やご相談への回答に利用いたします。
- ・利用目的の範囲内で、当該製品に関連するグループ会社や協力会社にお客様の個人情報を提供する場合があります。

ご注意

保証期間中であっても機械の取扱い不備、改造、加工、仕様変更、いたずら、消耗部品の交換などの修理の場合は有料となりますのでご注意ください。

なお、ワインの補償等、製品修理以外の責はご容赦ください。

仕様

品番		V120SP	V120SG
扉		標準扉(ノンフロン断熱材)	ガラス扉(ペアガラス)
内容積		274L	288L
外形寸法(mm) (突起物は除く)	幅	595	←
	奥行	630	595
	高さ	1550	←
木製棚枚数 (標準付属/取付可能)		5枚/8枚	←
最大ワイン収納数		約86本	←
定格電圧・定格周波数		AC100V・50/60Hz	←
電動機の定格消費電力		160W	190W
使用環境温度		16~32℃	←
庫内温度設定		8~18℃	←
断熱材		シクロペンタン(ノンフロン)*1	←
冷媒(R134a)封入量		128g	←
製品質量*2		63kg	69kg
付属品	木製棚	5枚	←
	スパナ	1本	←
	六角レンチ	3本(3種類×1本)	←
	鍵	-	1セット

*1)本製品に使用している断熱発泡ガスはノンフロン断熱発泡材(シクロペンタン)を使用しています。このガスはオゾン層を破壊せず、地球温暖化に対する影響が極めて小さい、地球環境にやさしい物質ですが引火性があります。

*2)木製棚5枚(標準付属枚数)の質量を含みます。



※便利でお使いやすい製品にするため、製品改良に努めます。そのため、一部仕様が変更になることがありますのでご了承ください。

お客さまメモ お問い合わせやサービスを依頼される時のために、記入しておいてください。

品番	
お買い上げ 年月日	年 月 日
お買い上げ 店名	(電話)

廃棄時のお願い

2001年4月施行の家電リサイクル法では、お客様がご使用済みの冷蔵庫を廃棄される場合は、収集・運搬料金と再商品化など料金（リサイクル料金）をお支払いいただき、対象品を販売店や市町村に適正に引き渡すことが求められています。

愛情点検	長年ご使用のワインセラーの点検を！				
	<table border="1"><tr><td>このような症状はありませんか？</td></tr><tr><td><ul style="list-style-type: none">●電源コード、プラグが異常に熱い。●電源コードに深いキズや変形がある。●焦げくさい臭いがする。●ワインセラー床面にいつも水が溜まっている。●ピリピリと電気を感じる。●その他の異常や故障がある。</td></tr></table>  <table border="1"><tr><td>使用を中止してください</td></tr><tr><td>故障や事故防止のため、電源プラグをコンセントから抜いて、必ずお買い上げの販売店に点検・修理をご相談ください。</td></tr></table>	このような症状はありませんか？	<ul style="list-style-type: none">●電源コード、プラグが異常に熱い。●電源コードに深いキズや変形がある。●焦げくさい臭いがする。●ワインセラー床面にいつも水が溜まっている。●ピリピリと電気を感じる。●その他の異常や故障がある。	使用を中止してください	故障や事故防止のため、電源プラグをコンセントから抜いて、必ずお買い上げの販売店に点検・修理をご相談ください。
このような症状はありませんか？					
<ul style="list-style-type: none">●電源コード、プラグが異常に熱い。●電源コードに深いキズや変形がある。●焦げくさい臭いがする。●ワインセラー床面にいつも水が溜まっている。●ピリピリと電気を感じる。●その他の異常や故障がある。					
使用を中止してください					
故障や事故防止のため、電源プラグをコンセントから抜いて、必ずお買い上げの販売店に点検・修理をご相談ください。					

輸入事業者

TECHNICAL INNOVATION
Z-MAX
株式会社ジーマックス

本社営業部

〒105-0013 東京都港区浜松町1丁目11-9 アドビル4F
TEL: (03) 5408-9610
<http://www.z-max.jp/vintec/index.html>